

pewag



D	Gebrauchsanleitung pewag Sicherheits-Schraubklemme SVW/SVSW/SVSUW/BSW
E	Owner's Manual pewag safety screw clamp SVW/SVSW/SVSUW/BSW
F	Mode d'emploi Pince de levage à vis pour plaques pewag SVW/SVSW/SVSUW/BSW
N	Gebruikershandleiding pewag veiligheids-schroef klemmen SVW/SVSW/SVSUW/BSW

Gebruiksaanleitung für pewag Sicherheits-Schraubklemme SVW/SVSW/SVSUW/BSW

D

Lesen Sie die Gebrauchsanleitung vor Benutzung des Produkts sorgfältig durch. Bei Fragen wenden Sie sich bitte an Ihren Zulieferer. Die Gebrauchsanleitung dient während der gesamten Lebensdauer des Produkts als ständige Informationsquelle. Für Hinweise oder Anmerkungen zur Verbesserung des Inhalts dieser Gebrauchsanleitung sind wir dankbar. Aufgrund kontinuierlicher Forschungs- und Entwicklungsprozesse behalten wir uns technische Änderungen und/oder Änderungen äußerlicher Merkmale der Lastaufnahmemittel vor.

E

Please read the safety instructions of this owner's manual carefully before using the safety lifting clamp. In case of any doubts, please refer to your dealer. Our manuals are intended to be a reference source throughout the lifetime of your product. We appreciate any suggestions, and/or comments regarding this manual. Due to continuing research and development activities, product specifications are subject to change without notice.

F

Lisez attentivement ce mode d'emploi avant d'utiliser la pince. En cas de doute: demandez conseil à votre fournisseur. Nos modes d'emploi ont pour but de servir de référence durant la durée de vie de votre produit. Nous apprécions les suggestions et/ou les remarques concernant ce mode d'emploi. En raison des activités continues de recherche et de développement, les spécifications techniques et l'apparence des pinces peuvent être changés sans avis préalable.

N

Lees deze gebruiksaanwijzing aandachtig door, nog voordat u de hijsklem gebruikt. Bij twijfel raadpleeg uw leverancier! Deze gebruikershandleiding is bedoeld als referentiebron gedurende de levenscyclus van uw product. Commentaar en op- of aanmerkingen met betrekking tot de inhoud van deze handleiding wordt op prijs gesteld. In verband met voortdurende onderzoeks- en ontwikkelingsactiviteiten, kunnen technische specificaties en/of uiterlijke kenmerken van de hijsklemmen zonder voorafgaande kennisgeving gewijzigd worden.

D

Inhalt

1. Allgemeines	3
2. Zulässige Anwendungen	3
3. Gebrauchsanweisung	4
4. Sicherheitsvorschriften	4
5. Heben	5
6. Wartung/Inspektion	5
7. Demontage/Montage	6
8. Überprüfung	7
9. Entsorgung	7
10. Checkliste zur Fehlersuche	7
11. Garantie	7
12. Bedingungen und Bestimmungen	8
13. Sicherheitsinspektion	8
14. Kontrollzeitplan	8
Appendix - Demontage/Montage	25
- Lastenaufnahmediagramm	26

1. Allgemeines

Wir danken Ihnen dafür, dass Sie sich für eines unserer qualitativ hochwertigen Produkte entschieden haben. pewag austria GmbH ist ein ISO 9001 zertifiziertes Unternehmen und verbürgt sich aufgrund jahrelanger Erfahrung für optimale Qualität und Sicherheit. pewag Hebeklemmen werden aus hochwertigen Stahlsorten gefertigt und entsprechen allen diesbezüglichen Standards und Produktanforderungen, u.a.: Europäischer Standard EN 13155, Australischer Standard: 4991, Amerikanischer Standard: ASME B30.20-2010 sowie die Maschinenrichtlinie 2006/42/EG.

2. Zulässige Anwendungen

SVW/SVSW/SVSUW

Die Sicherheitsklemmen sind speziell für das Heben und Transportieren von Stahlträgern entwickelt (T, UNP, INP, IPE, HE u.ä.). Zugelassene Verwendungspositionen der Klemmen sind:

- das Heben und Transportieren aus vertikaler Position;
- Hebearbeiten, wobei die Sicherheitsklemme als Hebepunkt gebraucht wird.

Die Klemmen verfügen über einen Schraubmechanismus, der aus einer Spindel und zwei Spindelmuttern besteht. Dieser Mechanismus sorgt nach der Bedienung der Spindel für einen konstanten Klemmdruck der Maulöffnungen. Die mit Scharnieren versehenen Klemmhälften sorgen dafür, dass der Klemmdruck durchgehend gegeben ist und die Klemme sich nicht spontan vom Lastgut lösen kann. Ein großer Vorteil dieser Klemmen ist, dass durch das Fehlen von Segment und Zwingen das zu hebende Objekt frei von Beschädigungen bleibt.

BSW

Die BSW-Schraubklemmen für Hollandprofile sind speziell als Hebepunkt an einem Hollandprofil entwickelt worden und können auch nur zu diesem Zweck eingesetzt werden (HP-Profil nach EN 10-204).

Die BSW-Schraubklemme wird individuell als vorübergehender Hebe- und Abstützpunkt an einem Hollandprofil eingesetzt. Die Hebeöse kann senkrecht in einem Winkel von 45° links und 45° rechts belastet werden und seitlich bis 15°.

3. Gebrauchsanweisung

Präventive Inspektion

Vor Gebrauch der Klemme ist Folgendes zu beachten: Überprüfen Sie ob die zulässige Tragfähigkeit (WLL) und die Maulöffnung der Klemme mit der zu hebenden Last übereinstimmen. Die Tragfähigkeit ist auf jeder Klemme angegeben! Befestigen Sie die Sicherheitsklemme an der Hebevorrichtung:

- direkt am Lasthaken mit Sicherheitsverschluss;
- mit Verbindungsglied oder Kettenschäkel;
- mit Gurt oder Kette, eventuell in Kombination mit Verbindungsglied oder Kettenschäkel.

Achten Sie darauf, dass alle Lastaufnahmemittel geprüft und für die Last geeignet sind. Bei der Größe der Befestigungsglieder und -verschlüsse ist darauf zu achten, dass sich die Klemme im Haken frei bewegen kann. Überprüfen Sie auch die Kranöse auf sichtbaren Verschleiß und/oder Beschädigungen. Am Befestigungspunkt der Klemme muss das Lastgut vollkommen frei sein von Verunreinigungen wie Schmiermittel, Schmutz, Walzzunder und Öl. Überprüfen Sie, wenn vorhanden, die Klemmblöcke auf Verschleiß und Defekte. Achten Sie darauf, dass die Klemmblöcke vollständig frei von Verunreinigungen sowie trocken und unbeschädigt sind. Kontrollieren Sie die Klemme bzw. den Rahmen auf sichtbare Beschädigungen sowie darauf, ob ein einfaches Öffnen und Schließen gewährleistet ist. Ist dies nicht der Fall, muss die Klemme zwecks Inspektion ausgetauscht werden. Prüfen Sie ob die Spindel frei von Schmutz ist und reinigen Sie diese falls nötig mit einer Stahlbürste. Ist alles in Ordnung, kann die Klemme zum Heben verwendet werden.

4. Sicherheitsvorschriften

Denken Sie stets an Ihre eigene Sicherheit und die von Dritten! Lesen Sie vor Benutzung Ihrer neuen Sicherheitsklemme die untenstehenden Sicherheitsvorschriften sorgfältig durch!

Um Ihre eigene Sicherheit und um die unserer Produkte zu gewährleisten, muss die Klemme mindestens einmal (1x) pro Jahr durch die pewag austria GmbH oder einen anderen autorisierten Fachbetrieb überprüft, getestet und bei Bedarf überholt werden. Vergleichen Sie auch Kapitel 8 "Überprüfung". An den Klemmen dürfen keine bautechnischen Veränderungen (Schweißen, Schleifen) vorgenommen werden. Für weitere Informationen wenden Sie sich bitte an die pewag austria GmbH.

Vermeidung lebensgefährlicher Situationen

Zur Vermeidung lebensgefährlicher Situationen sind nachfolgende Richtlinien zu beachten.

- Verwenden Sie keine Klemmen, die nicht geprüft sind oder deren Prüfungsdatum überschritten ist.
- Den Sicherheitsabstand unbedingt einhalten! Der Aufenthalt unter schwebenden Lasten ist verboten.
- Lassen Sie Klemmen, die eine Beschädigung aufweisen, umgehend durch pewag austria GmbH oder einem anderen autorisierten Fachbetrieb reparieren. Im Zweifelsfall: Fragen Sie den Lieferanten.
- Nur einen Träger gleichzeitig transportieren.
- Transportieren Sie keine Träger, die die zulässige Tragkraft (WLL) übersteigen (siehe Angaben auf der Klemme und auf dem Zertifikat).
- Transportieren Sie keine Träger, die dicker oder dünner sind als die Maulöffnung (siehe Angaben auf der Klemme oder auf dem Zertifikat).
- Achten Sie bei gleichzeitiger Verwendung mehrerer gegenüber liegender Klemmen auf ausreichende Länge der Gurte oder Ketten, so dass der zulässige Neigungswinkel der Klemmen nicht überschritten wird.
- Benutzen Sie bei gleichzeitiger Verwendung mehrerer nebeneinander liegender Hebeklemmen eine Traverse und ausreichend lange Gurte oder Ketten, so dass die Kranösen der Klemmen nicht mehr als 15° seitlich belastet werden.
- Positionieren Sie die BSW Klemme ausschließlich auf den Hollandprofilen (HP-Profil EN 10- 204) und nicht auf anderen Teilen.
- Entfernen Sie an der Stelle, an der der Klammergreifer angebracht wird, eventuell vorhandene Verunreinigungen, wie Fett, Öl, Schmutz, Rost u.ä.
- Der Befestigungspunkt ist so auszuwählen, dass die Klemme nicht auf einem konischen Teil des Lastgutes greift.
- Befreien Sie den Träger und Befestigungspunkt von Verschmutzungen wie Schmiermittel, Korrosion, Walzzunder u.ä.
- Sorgen Sie dafür, dass die Klemmen so positioniert werden, dass die Last im Gleichgewicht ist und dies während des Anhebens bleibt.
- Alle Klemmen sind ausschließlich zum Gebrauch unter normalen Umgebungstemperaturen geeignet.

Warnung

- Eine seitliche Belastung der Kranöse von mehr als 15° ist zu vermeiden.
- Werden Gegenstände durch freien Fall oder unkontrolliertes Pendeln des Lasthakens getroffen, kann dies zu Beschädigungen der Klemme führen. In diesem Fall ist die Klemme vor weiterer Benutzung auf eventuelle Beschädigung zu überprüfen.
- Sicherheitsklemmen sind nicht für dauerhafte Verbindungen geeignet.
- Die Klemme sollte 1x monatlich gewartet werden (siehe Kapitel 6 – Wartung/Inspektion).
- Durch Veränderungen der Klemme, z.B. durch Schweißen, Schleifen etc., kann die Funktion und Sicherheit des Produkts beeinträchtigt werden. In diesem Fall verfällt die Garantie und es wird keinerlei Haftung übernommen.
- Ausschließlich Originalersatzteile von pewag verwenden.
- Eine unsachgemäße Verwendung der Klemme und/oder Nichtbeachtung der Bedienungsanleitung und Sicherheitshinweise kann zur Gefährdung des Benutzers oder Dritter führen.
- Die Gebrauchstemperatur der beiden Klemmen liegen zwischen 100 °C (212 °F) und -40 °C (-40 °F). Für weitere Informationen zu anderen Einsatztemperaturen wenden Sie sich bitte an Ihren Händler.

5. Heben

Bei Verwendung der Klemme ist darauf zu achten, dass die zulässige Tragfähigkeit (WLL) nicht überschritten wird.

- Befestigung der Hebeklemme am Anschlagpunkt:
 - direkt am Lasthaken mit Sicherheitsverschluss
 - in Verbindung mit Verbindungsglied oder Kettenschäkel
 - in Verbindung mit Gurt oder Kette, eventuell in Kombination mit Verbindungsglied oder Kettenschäkel
- Achten Sie darauf, dass alle Lastaufnahmemittel geprüft und für die Last geeignet sind. Bei der Größe der Befestigungsglieder und -verschlüsse ist zu beachten, dass sich die Klemme im Haken frei bewegen kann.
- Überprüfen Sie die Klemme auf sichtbare Schäden.

Anwendung der SVW/SVSW/SVSUW Hebeklemme

- Öffnen Sie die Klemme mit der Spindel.
- Positionieren Sie die Maulöffnungen ganz über den zu hebenden Träger und achten Sie darauf, dass die Klemme so positioniert wird, dass sich die Last im Gleichgewicht befindet und es während des Anhebens auch so bleibt.
- Schließen Sie nun die Klemme, indem Sie die Spindel ganz (handfest) zudrehen.
- Beginnen Sie nun langsam mit dem Anheben und überprüfen Sie dabei, ob sich die Klemme nicht verschiebt. Verschiebt sich die Klemme oder bleibt die Last nicht im Gleichgewicht, führen Sie die oben erwähnten Schritte nochmals durch.
- Verschiebt sich die Klemme trotzdem wieder, ziehen Sie Kapitel 6 "Wartung/Inspektion" zu Rate.
- Befindet sich die Last an der gewünschten Stelle, ist vor dem Losmachen der Klemme dafür zu sorgen, dass die Last stabil positioniert ist.

Anwendung der BSW Hebeklemme

- Öffnen Sie die Schraubklemme mithilfe der Gewindespindel. Positionieren Sie die ganze Schraubklemme auf dem Hollandprofil, so dass sich der Wulst in der Aussparung der Schraubklemme und die Flachseite des Hollandprofils an der Spindelenseite befindet.
- Schließen Sie nun die Schraubklemme, indem Sie die Gewindespindel vollständig (handfest) zudrehen. Befestigen Sie die Hebelast an der Hebeöse und beginnen Sie ruhig zu heben. Kontrollieren Sie dabei, ob sich die Schraubklemme nicht verschiebt.
- Wenn sich die Schraubklemme verschiebt oder die Hebelast aus dem Gleichgewicht gerät, kontrollieren Sie alles so wie oben aufgeführt noch einmal.
- Nachdem die Hebelast am Bestimmungsort angelangt ist, kann der Lasthaken so weit abgesenkt werden, bis die Schraubklemme vollständig unbelastet ist, das heißt, dass die Hebekette nicht mehr straff gespannt ist und die Hebeöse der Schraubklemme sich völlig ungehindert bewegen kann. Entfernen Sie die Hebematerial aus der Hebeöse, während der Klemmenkörper festgehalten wird. Durch das Losdrehen der Gewindespindel kann die HP Schraubklemme aus der Konstruktion gelöst werden.

6. Wartung/Inspektion

SVW/SVSW/SVSUW

Für eine optimale Sicherheit sind die Klemmen mindestens einmal pro Monat vollständig auf ihren allgemeinen Zustand zu überprüfen. Vergleichen Sie hierzu auch Kapitel 7 "Demontage/Montage".

Gebrauchen Sie die Klemme nicht mehr, wenn:

- die Klemmhälften eingerissen oder verformt sind, insbesondere an den Maulöffnungen
- die Kranöse sichtlich verformt ist
- die Achsen sichtbar verformt sind
- die Spannstifte fehlen
- die Spindel sichtbar verformt ist
- die Spindel schmutzig und/oder beschädigt ist
- die Spindelmutter zu viel Spielraum haben
- die Markierung auf der Klemme nicht mehr lesbar ist

Abhängig von den konstatierten Mängeln muss die Klemme demontiert und gereinigt werden gemäß Kapitel 7 "Demontage/Montage". Oder lassen Sie die Klemme von pewag austria GmbH oder einen anderen autorisierten Fachbetrieb überprüfen.

BSW

Bei den BSW-Schraubklemmen handelt es sich um ein Sicherheitswerkzeug, dass beim Einsatz sauber sein muss. Wenn die Klemme verschmutzt ist, kann diese am besten mit Dieselöl oder Petroleum gereinigt werden. Danach ist diese mit Druckluft zu trocknen. Eventuell kann die Klemme auch mit einem Tuch abgetrocknet werden. Für eine optimale Lebensdauer und Sicherheit empfiehlt es sich, die Drehpunkte nach dem Reinigen und Trocknen mit Öl zu schmieren. Achten Sie darauf, dass die Klemmflächen sauber sind. Es empfiehlt sich, die Klemme jährlich einer genauen Inspektion zu unterziehen. Zu diesem Zweck muss die Klemme durch einen von pewag austria GmbH autorisierten Revisionsbetrieb demontiert werden. Auf Anfrage sind Wartungs- und Toleranzlisten lieferbar. Wenn vermutet wird, dass der Klammergreifer überlastet wurde, lassen Sie diesen unverzüglich durch pewag oder einem autorisierten Fachbetrieb diesbezüglich kontrollieren. Wurde die Klemme tatsächlich überlastet, muss diese sofort zu einer Inspektion und/oder Reparatur außer Betrieb genommen werden. Es ist nicht gestattet, Zubehörteile auszurichten, zu reparieren oder mit Wärmeeinwirkung zu behandeln. Je nach den festgestellten Mängeln müssen die Klemmen demontiert und gereinigt werden (siehe Kapitel 7 – Demontage/Montage). Sie können die Klemme auch durch die pewag austria GmbH oder einen autorisierten Fachbetrieb überholen lassen.

7. Demontage/Montage

Demontage SVW/SVW(U)(UW)

Wichtig! Markieren Sie vor der Demontage alle Teile so, dass sie bei der Montage wieder an ihrer ursprünglichen Stelle angebracht werden.

Die Sicherheitsklemme kann zur Reinigung und Wartung auf einfache Weise wie folgt demontiert werden (siehe Konstruktionszeichnung auf Seite 25):

- Klemme vollständig öffnen.
- Spannstift (9) und Spindelkopf (6) entfernen.
- Spannstift (8) und Scharniere (7) entfernen.
- Kranöse (3) und Distanzbuchsen (5) entfernen.
- Beide Klemmhälften von der Spindel abdrehen.
- Alle Teile mit einem standardmäßigen Entfettungsmittel reinigen.
- Kranösenachse, Spindel und Spindelbuchsen mit Lagerfett einfetten.

Montage SVW/SVSW/SVSUW

Bei der Montage ist die Klemme wie folgt zu montieren:

- Alle Teile in umgekehrter Reihenfolge montieren.
- Dabei ist darauf zu achten, dass beide Spindelstifte gleich lang (!) von der Mitte aus auf die Spindel gedreht sind, ehe der Spindelkopf montiert wird.
- Stets neue originale Spannstifte verwenden.
- Beim Austauschen immer originale pewag-Teile verwenden.
- Eventuell entstandener Metallgrat mit einer Feile entfernen.

Bei der Montage sind alle Teile in umgekehrter Reihenfolge zu montieren. Dabei sind stets originale pewag-Teile zu verwenden. Nach der Montage ist die Klemme auf einer zertifizierten Testbank zu ziehen.

Demontage der BSW-Schraubklemme

Wichtig! Markieren Sie vor der Demontage alle Teile so, dass sie bei der Montage wieder an ihrer ursprünglichen Stelle angebracht werden.

- Entfernen Sie den Spannstift (5), mit dem die Achse der Hebeöse (3) gesichert ist, aus dem Klemmenkörper (1).
- Entfernen Sie die Achse (3) und die Öse (4).
- Drehen Sie die Schraubspindel (2) ganz aus dem Klemmenkörper (1).

Montage BSW

Bei der Montage müssen alle Zubehörteile in umgekehrter Reihenfolge wieder zusammengesetzt werden. Um die Sicherheit der Klemme gewährleisten zu können, sind bei der Reparatur nur deutlich erkennbar gekennzeichnete pewag-Originalzubehörteile zu verwenden. Durch selbst ausgeführte Inspektionen, Reparaturen oder eigenhändig durchgeführte Änderungen wird die Garantie ungültig und es können keine Produkthaftungsansprüche mehr geltend gemacht werden. Nach der Inspektion, Reparatur und/oder Montage sind die Schraubklemmen auf einer zertifizierten Testbank zu überprüfen.

8. Überprüfung

Mindestens einmal (1x) im Jahr, oder wenn eine Beschädigung der Klemme dies notwendig macht, ist die Sicherheitsklemme zu prüfen, zu testen und gegebenenfalls von pewag austria GmbH oder einen autorisierten Fachbetrieb zu überholen.

9. Entsorgung

Die Sicherheitsklemme kann, vorausgesetzt sie ist unbenutzbar, den örtlichen Vorschriften entsprechend entsorgt werden.

10. Checkliste zur Fehlersuche

Störung	Mögliche Ursache	Abhilfe
Klemme verschiebt sich	Klemme nicht geschlossen Spindel ist schmutzig Spindel ist verschlissen Maulöffnungen sind aufgebogen Lastgut schmutzig	Klemme schließen Spindel reinigen Ausmustern Ausmustern Lastgut reinigen
Kranöse schwer beweglich	Kranöse überlastet	Ausmustern
Gehäuse verbogen	Klemme überlastet	Ausmustern
Kranöse oval	Klemme überlastet	Ausmustern
Achsen verbogen	Klemme überlastet	Ausmustern
Spannstifte fehlen	Falsche Montage	Spannstifte montieren
Klemme öffnet/schließt schwer	Spindel ist schmutzig Spindel ist verbogen Klemme verschlissen Klemme verschmutzt	Spindel reinigen Klemme überholen Ausmustern Klemme reinigen

11. Garantie

pewag austria gmbH gewährt Endbenutzern 5 Jahre Garantie auf ihre Hebeklemmen. Diese Garantie gilt nur für den ursprünglichen Endbenutzer der Hebeklemme und unter der Voraussetzung, dass das Hebemittel während der gesamten Garantiefrist den Anweisungen des Herstellers und Verkäufers gemäß inspiziert, geprüft und gewartet wird. Die Garantiefrist beträgt 5 Jahre ab Verkaufsdatum. Die Garantie unterliegt den hier genannten Bedingungen und Bestimmungen.

12. Bedingungen und Bestimmungen

Nur Mängel als Folge von Herstellungsfehlern, die bei normalem Gebrauch auftreten, werden von der Garantie abgedeckt. Von der Garantie ausgeschlossen ist Verschleiß an Teilen wie z.B. Zahnringen, Zahnsegmenten, Spannfedern usw. Wenn innerhalb der Garantifrist ein Mangel festgestellt wird, wird die Hebeklemme nach Ermessen des Herstellers ersetzt oder repariert.

Von der Garantie ausgeschlossen sind Klemmen mit Mängeln die auf Folgendes zurückzuführen sind:

- Normaler Verschleiß
- Überlastung
- Unsachgemäßer oder nachlässiger Gebrauch
- Beschädigungen
- Nichteinhaltung der vorgeschriebenen Verfahren und Maßnahmen
- Heben von anderem Hebegut als auf der Klemme oder in der Bedienungsanleitung angegeben
- Modifikationen/Änderungen an der pewag-Klemme
- Unsachkundiger Gebrauch der Klemme und Nichteinhaltung der Anweisungen in der betreffenden Bedienungsanleitung
- Wartungs- und/oder Revisionsarbeiten, die nicht von einem autorisierten pewag-Händler durchgeführt wurden

Der Hersteller haftet nicht für Nebenschäden oder Schäden, die sich aus dem Missbrauch der Hebeklemme oder einem Verstoß gegen die Garantie ergeben.

13. Sicherheitsinspektion

Alle Inspektionen und Reparaturen müssen in ein Inspektionsplan eingetragen werden. Dies gilt nicht nur für die eigenen Inspektionen, sondern auch für Prüfungen, die von einem autorisierten pewag-Händler vorgenommen werden. Wenn die Einheit zur Inspektion oder Wartung gegeben wird, muss das Wartungsheft immer mitgeliefert werden.

Schäden an der Hebeklemme

Werden Verschleiß oder Beschädigungen in irgendeiner Form festgestellt, ist folgendermaßen vorzugehen:

- Die Klemme außer Betrieb nehmen (Datum der Außerbetriebnahme notieren)
- Versuchen, die Ursache des Defekts zu ermitteln (die vollständige Liste finden Sie in Kapitel 10). Derartige Beschädigungen sind von der Garantie ausgeschlossen! Um Ihre Sicherheit und die Sicherheit Ihrer Kollegen/ Mitarbeiter zu gewährleisten, muss dieses Verfahren dennoch eingehalten werden
- Die Hebeklemme zusammen mit dem Wartungsheft bei einem autorisierten pewag-Reparaturfachbetrieb abgeben.
- Nach der Revision/Reparatur die Klemme wieder in Betrieb nehmen. Datum der Inbetriebnahme im Wartungsheft notieren

14. Kontrollzeitplan

Monate	4	8	12	16	20	24	28	32	36	40	44	48	52	56	60
Jahre	1			2			3			4			5		
Vom eigenen Sicherheitsbeauftragten durchzuführende Inspektionen	■	■		■	■		■	■		■	■		■	■	
Wartung durch einen anerkannten pewag-Reparaturfachmann			■						■						
Revision durch einen anerkannten pewag-Reparaturfachmann						■						■			

Owner's Manual pewag safety screw clamp SVW/SVSW/SVSUW/BSW

Contents

1. General	9
2. Authorised Applications	9
3. Operating Principle	10
4. Safety Instructions	10
5. Lifting	11
6. Maintenance	11
7. Disassembling/Assembling	11
8. Overhaul	12
9. Disposal	12
10. Troubleshooter's Checklist	12
11. Warranty	13
12. Conditions and Specifications	13
13. Safety Inspection	13
14. Inspection Schedule	13
Appendix - Disassembling/Assembling	25
- Load diagram (working load limits)	26

1. General

Thank you for choosing one of our high-quality products. The quality systems of management and services of pewag austria GmbH fully comply with ISO 9001 standards. The many years of vast experience are a guarantee of optimum quality and safety. pewag lifting clamps are manufactured from high quality alloy steels and comply fully with all relevant standards and product requirements including: European standard: EN 13155, Australian standard: 4991, US standard: ASME B30.20-2010 and Machinery Directive 2006/42/EG.

2. Authorised Applications

SVW/SVSW/SVSUW

The safety clamps are specifically intended for the lifting and transporting of steel beams (T, UNP, INP, IPE, HE etc) and steel strips. Permissible positions for using the two clamps are:

- lifting and handling from a vertical position.
- lifting work, where the safety clamp is used as a lifting point.

The lifting clamps feature a screw thread mechanism consisting of a threaded spindle and two spindle nuts. As soon as the spindle has been actuated, this mechanism ensures that a constant clamping force is applied by the jaws. In this way the clamp will not work itself loose from the object. The linked clamping parts ensure that the clamping force continues, which means that the load continues to be held firmly. The great advantage to these clamps is that the object to be lifted cannot be damaged, as there is no cam and pivot arrangement.

BSW

The BSW bulb screw clamps have been specifically designed for the provision on a bulb profile of a temporary lifting point. (HP profile according to EN 10-204). The BSW bulb screw clamp is used individually to create a temporary lifting point on a bulb profile. The lifting eye may be subjected to a vertical load of up to 45° left or 45° right, and a lateral load of 15°.

3. Operating Principle

Preventive inspection

Before using the clamp the following aspects must be observed: Check that the permissible working load limit (WLL) and the jaw opening of the clamp correspond to the load to be lifted. The working load limit is specified on every clamp! Attach the safety clamp to the lifting equipment, by one of the following means:

- safety shackle directly to a crane hook,
 - coupling link or D-shackle,
 - sling or chain, if necessary in conjunction with a coupling link or D-shackle.
- Ensure that all attachments have been tested and are of the correct tonnage. Make sure that coupling links and shackles are of sufficient dimensions to allow the clamp to move freely in the hook. Also inspect the lifting eye for visible wear and/or damage. At the attachment point of the clamp, the object to be lifted must be completely free of contamination, such as lubricants, dirt, mill scale, and oil. If used, check the clamping blocks for wear and defects. Make sure that the clamping blocks are completely free of contaminations and are kept dry and undamaged. Inspect the clamp and the frame for visible damage and for ease of opening and closing. If this is not the case, the clamp must be removed for thorough inspection purposes. Check that the spindle is free of dirt, and clean it if required, using a steel brush. If everything is in order, the clamp may be used for lifting.

4. Safety Instructions

Safety First! Guarantee your personal safety and that of others by carefully reading the following safety instructions first. Ensure your own safety and continue to benefit from our product safety by having the clamp inspected, tested and, if necessary, overhauled at least once (1x) a year by pewag austria GmbH or by a recognised mechanical repair and service centre. See also Chapter 8 – Overhaul. No structural modifications may be made to the clamps (welding, grinding).. Contact pewag austria GmbH for further information.

Avoid life-threatening situations

Avoid life-threatening situations by complying with the following guidelines:

- Never work with an untested untested clamp or clamps with an expired test certificate.
- Keep a distance when lifting and never stand under the load.
- Do not use the clamp if damaged; have the clamp repaired by pewag austria GmbH, or by an authorised mechanical repair centre. If in doubt, please contact your supplier.
- Never lift more than one beam at a time.
- Never lift beams that are heavier than the safe working load limit (WLL), as indicated on the clamp and the test certificate.
- Do not lift beams or strips smaller or bigger than the jaw opening, as indicated on the clamp and the test certificate.
- When simultaneously operating a number of lifting clamps arranged in a row, use lifting slings or chains which are of sufficient length to ensure that the permissible lifting angles are not exceeded.
- When simultaneously operating a number of lifting clamps arranged in parallel, use a lifting beam (equaliser) and lifting slings or chains of sufficient length to ensure that the lifting eyes on the clamps are never subjected to a lateral load of more than 15°.
- Do not place the clamp on conical sections of the beam to be lifted.
- Remove any contamination, grease, oil, dirt, corrosion, etc. from the beam at the point where the clamp is to be attached.
- Make sure that the clamps are positioned so as to balance the load when it is being lifted.
- All clamps are only suitable for use in normal atmospheric conditions.
- Do not attach the BSW clamps to any other parts but bulb profiles (HP profiles EN 10-204).

Safety precautions

- Ensure that the lifting shackle can never be subjected to lateral load of more than 15°.
- A free fall or uncontrolled swaying at the crane hook resulting in objects being struck may cause damage to the clamp. If this occurs, check whether the clamp is in good working order before further use.
- Lifting clamps are not suitable for creating permanent joints.
- The clamp should be subjected to preventive maintenance on a monthly basis in accordance with the guidelines (see Chapter 5 – Maintenance)
- Do not modify the clamp (by welding, grinding, etc.), as this can adversely affect its operation and safety, thereby nullifying any forms of warranty and product liability.
- Use only original pewag components
- Any improper use of the clamp and/or failure to observe any directions and warnings in these safety instructions concerning the use of this product may endanger the health of the user and/or bystanders.

5. Lifting

- Check whether the working load limit (WLL) of the clamp is not exceeded.
- Attach the lifting clamp to the hoisting mechanism, by one of the following means::
 - safety shackle directly to a crane hook,
 - coupling link or D-shackle,
 - sling or chain, if necessary in conjunction with a coupling link or D-shackle.

- Ensure that all attachments have been tested and are of the correct tonnage. Make sure that coupling links and shackles are of sufficient dimensions to allow the clamp to move freely in the hook.
- Check whether the clamp shows any visible damage.

Application of the SVW/SVSW/SVSUW lifting clamp

- Open the clamp by using the threaded spindle.
- Position the jaws as far as they will go over the beam or strip, ensuring that the clamp is positioned so as to balance the load when it is being lifted.
- Close the clamp by reversing the threaded spindle as far as it will go (hand-tight).
- Lift gently and check whether the clamp is slipping.
- If the clamp continues to slip consult Chapter 6 – Maintenance.
- Make sure that the load is in a stable position, before taking the clamp off the plate.

Application of the BSW lifting clamp

- Open the clamp by means of the thread spindle.
- Position the clamp completely onto the bulb profile, in such a way that the bulb falls into the recess of the clamp and the flat side of the bulb profile faces the spindle side.
- Close the clamp by fully (i.e. finger tight) closing the thread spindle. Mount the hoisting element onto the lifting shackle and start lifting gently. Make sure the clamp does not shift. If the clamp shifts or if the load becomes unbalanced, repeat the above.
- When the load has reached its destination, lower the crane hook until the clamp is fully unloaded. This can be verified by the slackness of the hoisting chain and a free movement of the lifting shackle of the clamp. Take the hoisting element from the lifting shackle while holding on to the frame. The bulb screw clamp is removed from the construction by loosening the thread spindle.

6. Maintenance

For optimum safety, please check the general condition of the clamps at least once a month. See Chapter 7 – Disassembling/Assembling. **Stop using the clamp if:**

- the clamping halves are split or deformed, in particular the jaws
- the lifting shackle is visibly deformed
- the shackle pins are visibly deformed
- the spring pins are missing
- the threaded spindle is visibly deformed
- the threaded spindle is dirty and/or damaged
- there is too much room in the spindle nuts
- the marking on the clamp is no longer legible

Depending on the defects noted, the clamp must be dismantled and cleaned as per Chapter 7 "Disassembly/Assembly". Or have the clamp overhauled by pewag austria GmbH or by an authorised mechanical repair centre. (see chapter 8 – Overhaul). If in doubt consult your supplier.

BSW

BSW screw clamps are a safety tool which must be clean before use. If the clamp is dirty, it is best to clean it with diesel or petroleum. It must then be dried using compressed air. It is also possible to dry the clamp with a towel. For an optimum service life and safety, it is recommended to oil the pivots after cleaning and drying. Ensure that the clamp surfaces are clean. It is recommended to submit the clamp to a thorough annual investigation. For this purpose, the clamp must be dismantled by a mechanical repair centre authorised by pewag austria GmbH. Maintenance and tolerance lists are available to be delivered on request. If it is suspected that the clamp is overloaded, have it checked promptly by pewag austria GmbH or by an authorised mechanical repair centre. If the clamp is confirmed to be overloaded, it must be removed from service for inspection and/or repair. It is not permitted to attach accessory parts, repair or use heat action. Depending on the fault, the clamp must be disassembled and cleaned (see Chapter 7 - Disassembling/Assembling). You may also have the clamp overhauled by pewag austria GmbH or an authorised mechanical repair centre.

7. Disassembling/Assembling

Disassembly of SVW/SVSW/SVSUW

Important! Mark the individual elements and their mounting positions during disassembling to ensure that during re-assembling they are mounted in the correct order and in the correct positions. The safety clamps can be easily disassembled for cleaning and inspection purposes. Please make use of the following sequence (see construction drawing on page 25):

- Open the clamp to its full extent.
- Remove the retaining pin (9) and the spindle head (6).
- Remove the retaining pin (8) and the link pin (7).

- Remove the lifting shackle (3) and the spacers (5).
- Unscrew both clamping halves from the threaded spindle.
- Clean all parts with a standard degreasant.
- Grease the shackle pin, threaded spindle and spindle bushes with bearing grease.

Assembling of SVW/SVSW/SVSUW For assembling the clamp, please proceed as follows:

- Assemble all the parts in reverse sequence.
Note: the two spindle pins must be screwed on to the threaded spindle over the same length in relation to the centre, before the spindle head is fitted.
- Always use new original retaining pins.
- When replacing parts, always use original pewag components.
- Remove any burr with a file.
- During assembly, all parts are to be assembled in reverse sequence. Always use original pewag components. After assembly, the clamp is to be tested using a certified testing bench.

Disassembling of the BSW screw clamp

Important! Mark the individual elements and their mounting positions during disassembly to ensure that during re-assembly they are mounted in the correct order and in the correct positions.

- Remove the retaining pin (5), with which the lifting eye spindle (3) is secured, from the frame (1).
- Remove the spindle (3) and the lifting shackle (4).
- Unscrew the screw spindle (2) from the frame (1) and remove it.

BSW assembly

When reassembling the clamps, assemble all parts in reverse order. To ensure the security of the clamp, only use the original pewag replacement parts when repairing the clamp. Make sure they are clearly marked to allow proper identification. If you carry out any inspections, repairs or modifications yourself, you will nullify all forms of warranty and product liability. After inspection, repair and/or reassembling, the screw clamps should be tested using a certified testing bench.

8. Overhaul

At least once (1x) a year or if the clamp becomes damaged, the safety clamp should be inspected, tested and if necessary overhauled by pewag austria GmbH or by a recognised mechanical repair centre.

9. Disposal

Once it the clamp has reached its life cycle end, the clamp can be treated as scrap iron, provided that the clamp is rendered unfit for further use.

10. Troubleshooter's Checklist

Fault	Possible Cause	Action
Clamp is shifting	Clamp not closed	Close clamp
	Threaded spindle dirty	Clean spindle
	Threaded spindle worn out	Reject clamp
	Jaws bent open	Reject clamp
	Load is dirty	Clean load
Lifting shackle pivoting badly	Lifting shackle overloaded	Reject shackle
Body bent	Clamp overloaded	Reject clamp
Lifting shackle oval	Clamp overloaded	Reject clamp
Shackle pins bent	Clamp overloaded	Reject clamp
Retaining pins missing	Incorrectly assembled	Fit new retaining pins
Clamp difficult to open/close	Threaded spindle dirty	Clean spindle
	Threaded spindle bent	Overhaul clamp
	Clamp worn out	Reject clamp
	Clamp contaminated	Clean clamp

11. Warranty

pewag austria GmbH provides end users with a 5 year warranty on its lifting clamps. This warranty is applicable to the original end user of the lifting clamps. This warranty applies only if the clamp has been inspected, checked and maintained in line with the manufacturer's and distributor's instructions during the entire warranty period. This warranty period of 5 years is valid from the day of purchase, and is subject to all conditions and specifications stated in this document.

12. Conditions and Specifications

This warranty only covers faults which are due to production errors and occur during normal use. The warranty covers no wear to components such as pivots, cam assemblies, lock springs etc. Should there be any kind of failure within this warranty period, the lifting clamp will be replaced or repaired following assessment by the producer.

No warranty is given to clamps with faults due to the following:

- Normal wear
- Overload
- Wrong and/or careless use
- Damages
- Not following procedures and measures
- Hoisting differing material other than indicated on clamp or stated in the user's manual
- Adapting and/or modifying of the pewag clamp
- The incompetent use of the clamp, and not following all indications which are stated in the user's manual
- When maintenance and/or revision has not been carried out by an authorised pewag distributor.

The producer is not responsible for incidental damage or damage due to incorrect use of the lifting clamps as well as from violation of this manual.

13. Safety Inspection

All inspections and repairs must be recorded in the inspection schedule. This does not only apply to your own inspections but also to inspections which are carried out by your authorised pewag distributor. When the clamp is handed in for maintenance and inspection, you must always provide the maintenance diagram.

Defective Lifting Clamps

When a form of wear or damage is indicated, you must take the following measures.

- Take the lifting clamp out of service (note the date of failure of the lifting clamp)
- Try to identify the cause of the failure, for example (complete list is available in chapter 10). Such damages are not covered by the guarantee! To guarantee your own safety and that of your colleagues you are obliged to follow this procedure
- Return your lifting clamp (with the maintenance history) to your recognised mechanical repair centre
- If the lifting clamp has been revised / repaired you can safely use your clamp again. Please note this date in your maintenance diagram

14. Inspection Schedule

Months	4	8	12	16	20	24	28	32	36	40	44	48	52	56	60
Years	1			2			3			4			5		
Safety inspections by your own inspector	■	■		■	■		■	■		■	■		■	■	
Maintenance by an official pewag distributor			■						■						
Revision by an official pewag distributor						■						■			

Mode d'emploi

Pince de levage à vis pour plaques pewag SVW/SVSW/SVSUW/BSW

Table des matières

1. Généralités	14
2. Utilisation conforme	14
3. Mode d'emploi	15
4. Prescriptions de sécurité	15
5. Levage	16
6. Entretien/inspection	16
7. Démontage/montage	16
8. Révision	17
9. Destruction	17
10. Check-list des pannes et problèmes	17
11. Garantie	18
12. Conditions et modalités	18
13. Inspection de sécurité	18
14. Calendrier d'inspection	18
Appendices - Démontage/montage	25
- Diagrames	26

1. Généralités

Merci d'avoir choisi l'un de nos produits de haute qualité. pewag austria GmbH est une entreprise certifiée ISO 9001. Grâce à sa longue expérience, pewag GmbH est en mesure d'assurer une qualité et une sécurité optimales. Les pinces de levage pewag sont fabriquées en aciers de très haute qualité et répondent entièrement à toutes les normes et exigences relatives au produit, dont: la norme Européenne EN 13155 la norme Australienne: 4991, la norme Américaine: ASME B30.20-2010 et la directive relative aux machines 2006/42/CE.

2. Utilisation conforme

SVW/SVSW/SVSUW

Les pinces des types SVW/SVW(U)(UW) sont uniquement appropriées pour le levage et le transport des poutres en acier (T, UNP, INP, IPE, HE, etc.). Les positions d'utilisation autorisées de cette pince sont:

- le levage et le transport à partir d'une position verticale;
- le levage où la pince est utilisée comme point de levage.

Les pinces ont été pourvues d'un mécanisme fileté, se composant d'une tige filetée avec deux écrous. Ce mécanisme permet une force de serrage constante des mâchoires, après maniement de la tige. Pendant le levage, les deux éléments articulés de la pince exercent une force de serrage continue, et de ce fait la pince ne glissera pas pendant l'application de la force de levage. L'avantage considérable de ces pinces est que l'objet à lever ne sera pas endommagé parce qu'il n'y a pas de segment ou d'embout métallique.

BSW

Les pinces de levage à vis BSW ont été spécialement conçues pour la réalisation d'un point de levage temporaire sur un profil Holland (profilé HP selon EN 10-204). La pince de levage à vis BSW est conçue à la pièce pour créer un point de levage temporaire sur un profil Holland. L'oreille de levage peut être chargée à la verticale pour un angle de 45° à gauche et 45° à droite et latéralement jusqu'à 15°.

3. Mode d'emploi

Inspection préventive

Prenez note des recommandations suivantes avant d'utiliser la pince. Contrôlez si la charge maximale d'utilisation (CMU) et l'ouverture de la mâchoire marquées sur la pince correspondent à la charge à lever. N.B. La charge maximale d'utilisation est indiquée sur chaque pince !

Fixez la pince à l'installation de levage, soit:

- directement à un crochet de grue avec une fermeture de sécurité;
- au moyen d'un maillon de liaison ou une manille;
- au moyen d'une sangle ou d'une chaîne, éventuellement en combinaison avec un maillon de liaison ou une manille.

Veillez à ce que tous les moyens de fixation soient homologués et adaptés à la charge. Faites attention à ce que les anneaux de fixation et les fermetures soient suffisamment grands, pour que la pince puisse se mouvoir librement dans le crochet. Vérifiez que la pince ne présente aucun dommage visible. Au niveau du point d'attache de la plaque, enlevez la graisse, les salissures et la croûte de laminage. Contrôlez si les pièces de serrage ne sont pas endommagées ou défectueuses. Faites attention à ce que les pièces de serrage soient complètement propres, sèches et intactes. Contrôlez si la pince et, le cas échéant, le châssis n'a aucun endommagement visible et contrôlez si l'ouverture et la fermeture de la pince s'effectuent facilement. Si cela n'est pas le cas, il faut mettre la pince hors service et l'inspecter. Contrôlez si la tige filetée est propre. Nettoyez la tige, si nécessaire, avec une brosse en acier. Si tout est en ordre, la pince peut être utilisée pour le levage.

4. Prescriptions de sécurité

Pensez toujours à votre sécurité personnelle et à celle des autres personnes présentes ! Lisez d'abord attentivement les prescriptions de sécurité ci-dessous, avant d'utiliser votre nouvelle pince!

Pour votre propre sécurité et celle de nos produits, la pince doit être contrôlée, testée et si nécessaire révisée au minimum une fois par an par pewag austria GmbH ou par une autre entreprise de révision agréée. Voir également le chapitre 8: 'Révision'. N'effectuez aucune modification structurelle des pinces (soudage, ponçage, etc.). Pour de plus amples informations, contactez pewag austria GmbH.

Éviter les situations présentant un danger de mort

Évitez les situations présentant un danger de mort, en respectant les recommandations suivantes.

- Ne travaillez jamais avec une pince non-homologuée ou dont la date de révision est dépassée.
- Respectez les distances de sécurité ! Ne jamais se placer sous la charge.
- N'utilisez pas la pince si elle est endommagée; faites réparer la pince par pewag austria GmbH ou par une autre entreprise de révision agréée. En cas de doute, demandez conseil à votre fournisseur.
- Ne levez jamais plus d'une charge à la fois.
- Ne levez jamais des charges qui sont plus lourdes que la charge maximale d'utilisation (CMU), comme mentionné sur la pince et le certificat.
- Ne levez jamais des poutres qui sont plus épaisses ou plus minces que l'ouverture de la mâchoire, comme mentionné sur la pince et le certificat.
- Veillez à ce qu'il y ait dans le cas de l'utilisation simultanée de plusieurs pinces juxtaposées des sangles ou des chaînes suffisamment longues, de sorte que les angles de levage autorisés soient respectés. Appliquez en cas d'utilisation simultanée de plusieurs pinces les unes à côté des autres une poutre de levage (étayée) et de sangles de levage ou de chaînes suffisamment longues, de sorte que l'oreille de levage des pinces ne soit jamais chargée latéralement à un angle supérieur à 15°
- Ne placez pas la pince sur les parties coniques de la charge qui doit être levée.
- Nettoyez la plaque - à l'endroit où la pince de levage va être appliquée - en enlevant graisse, huile, impuretés, corrosion et salissures.
- Placez la pince (les pinces) d'une telle manière que la charge reste en équilibre pendant le levage.
- La pince est uniquement appropriée pour une utilisation dans des circonstances atmosphériques normales.

Avvertissements

- Veillez à ce que l'oreille de levage ne soit jamais chargée à plus de 15° latéralement.
- Une chute libre ou une oscillation incontrôlée du crochet heurtant des objets peut endommager la pince. Si cela arrive, le bon fonctionnement de la pince doit être contrôlé, avant de l'utiliser.
- Les pinces ne sont pas appropriées pour un serrage permanent.
- La pince doit être entretenue mensuellement, voir le chapitre 6: 'Entretien'.
- N'effectuez aucune modification structurelle de la pince (soudage, ponçage, etc.), celle-ci pouvant influencer défavorablement le fonctionnement et la sécurité. De ce fait, toutes les formes de garantie et de responsabilité des produits viennent à échéance.

- Pour les raisons mentionnées ci-dessus, utilisez toujours des pièces pewag d'origine.
- L'utilisation inappropriée et/ou le non-respect des indications et des avertissements de ce mode d'emploi peut nuire à la santé de l'utilisateur et/ou des autres personnes.
- La température d'emploi des deux grappins de levage se trouve entre 100 °C (212 °F) et moins 40 °C (-40 °F). Pour d'autres températures d'application, adressez-vous à votre fournisseur.

5. Levage

- La charge maximale d'utilisation (CMU) de la pince ne doit pas être dépassée
- Fixez la pince à l'installation de levage:
- directement à un crochet de la grue avec une fermeture de sécurité,
 - au moyen d'un maillon de liaison ou une manille,
 - au moyen d'une sangle ou d'une chaîne, éventuellement en combinaison avec un maillon de liaison ou une manille.
- Veillez à ce que tous les moyens de fixation soient homologués et adaptés à la charge. Faites attention à ce que les anneaux de fixation et les fermetures soient suffisamment grands, pour que la pince puisse se mouvoir librement dans le crochet.
- Vérifiez que la pince ne présente aucun dommage visible.

Utilisation de la SVW/SVSW/SVSUW

Ouvrez la pince à l'aide de la tige filetée.

Placez les mâchoires entièrement au-dessus de la poutre à lever et veillez à ce que la pince soit placée de telle façon que la charge reste en équilibre pendant le levage.

Puis, fermez la pince complètement en tournant la tige filetée (à la main).

Levez doucement en vérifiant que la charge ne glisse pas. Si la pince glisse ou si la charge ne reste pas en équilibre, veuillez encore vous reporter au texte ci-dessus. Si la pince continue de glisser, veuillez vous reporter au chapitre 6: 'Entretien/inspection'. Quand la charge est à sa destination, veillez à ce qu'elle soit placée de manière stable avant de détacher la pince.

Utilisation de la BSW

Ouvrir la pince à vis à l'aide de la vis filetée. Poser la pince complètement sur le profil Holland, de façon à ce que le boudin arrive dans l'encoche du grappin et que le côté plat du profil Holland se trouve sur le côté de la vis. Ensuite fermer la pince en tournant complètement la vis filetée (à la main). Fixer le moyen de levage sur l'oreille de levage et commencer lentement le levage. Vérifier que la pince ne bouge pas. Si la pince bouge, ou si la charge ne reste pas en équilibre, il faut vérifier encore une fois ce qui précède. Après l'arrivée à destination de la charge, faire descendre suffisamment le crochet du porte-charge pour que la pince soit complètement déchargée, c'est-à-dire que la chaîne de levage ne soit plus tendue et que l'oreille de levage de la pince soit libre. Enlever l'appareil de levage de l'oreille de levage, en tenant le châssis. En desserrant la vis filetée, la pince à vis peut être enlevée de la construction.

6. Entretien/inspection

SVW/SVSW/SVSUW

En vue d'une sécurité optimale, contrôlez au moins une fois par mois l'état général de la pince. Voir aussi le chapitre 7: 'Démontage/montage'. N'utilisez plus la pince si:

- les deux éléments articulés de la pince sont fissurés ou déformés, notamment au niveau des coins de la mâchoire
- l'oreille de levage est visiblement déformée
- les axes sont visiblement déformés
- les goupilles de serrage sont absentes
- la vis filetée est visiblement déformée
- la vis filetée est sale et/ou endommagée
- il y a trop de jeu sur les écrous de la tige
- le marquage sur la pince est illisible

En fonction des défaut constatés, démontez et nettoyez la pince (voir le chapitre 7, 'Démontage/ Montage'), ou faites réviser la pince par pewag austria GmbH ou par une autre entreprise de révision agréée.

7. Démontage/montage

Attention! Avant de démonter la pince, marquez toutes les pièces pour les remonter dans leur position d'origine.

Démontage SVW/SVSW/SVSUW

La pince de sécurité peut être démontée d'une manière aisée en vue du nettoyage et de l'inspection (voir le dessin de construction à la page 25):

- Ouvrez entièrement la pince;
- Enlevez le goupille de serrage (9) et la tête de tige (6);
- Enlevez le goupille de serrage (8) et l'axe d'articulation (7);
- Enlevez l'oreille de levage (3) et les douilles d'écartement (5);
- Enlevez les deux éléments articulés de la pince en les dévissant de la tige filetée;
- Nettoyez toutes les pièces à l'aide d'un produit de dégraissage standard;
- Graissez l'axe de l'oreille de levage, la tige filetée et les boîtes de tige avec de la graisse pour roulements.

Montage SVW/SVSW/SVSUW

Le montage de la pince se fait comme suit:

montez toutes les pièces dans l'ordre inverse;

- Avant de monter la tête de tige, veillez à ce que les deux douilles de la tige soient tournées sur la tige filetée à distance égale (!) du milieu;
- Utilisez toujours de nouvelles goupilles de serrage d'origine;
- En cas de remplacement, utilisez toujours des pièces pewag d'origine;
- Enlevez les ébarbures éventuelles à l'aide d'une lime.
- Montez toutes les pièces dans l'ordre inverse en utilisant toujours de nouvelles pièces pewag d'origine. Après le montage, il faut étirer la pince en utilisant un banc d'essai certifié.

Démontage de la BSW

Attention! Avant de démonter la pince, marquez toutes les pièces pour les remonter dans leur position d'origine

- Enlever la goupille de serrage (5) fixant l'axe de l'oreille de levage (3) du châssis (1).
- Enlever l'axe (3) ainsi que l'oreille de levage (4)
- Dévisser la broche à vis (2) complètement du châssis (1).

Montage de la BSW

Lors du montage toutes les pièces doivent être assemblées dans l'ordre inverse. Afin de garantir la sécurité de la pince, il faut utiliser uniquement des pièces d'origine de pewag clairement marquées, lors d'une réparation. En cas d'inspection, réparation ou modification faites par vous-même, toute garantie et toute responsabilité du fait du produit sont annulées. Après l'inspection, la réparation et/ou le montage, les pinces doivent être testées sur un banc d'essai certifié.

8. Révision

La pince de levage doit être contrôlée, testée et vérifiée par pewag austria GmbH ou une autre entreprise de révision agréée une fois par an au minimum, ou si elle est endommagée.

9. Destruction

A la fin de sa durée de vie, la pince à poutrelles peut être détruite en respectant les réglementations locales à condition qu'elle soit inutilisable.

10. Check-list des pannes et problèmes

Pannes	Cause possible	Traitement
La pince glisse	Pince non fermée	Fermer la pince
	Broche sale	Nettoyer la broche
	Broche usée	Retirer
	Mâchoires forcées	Retirer
	Charge à lever sale	Nettoyer la charge
L'oreille de levage bouge difficilement	Oreille de levage surchargée	Retirer
Châssis courbé	Pince surchargée	Retirer
Oreille de levage ovale	Pince surchargée	Retirer
Axes courbés	Pince surchargée	Retirer
Goupilles de serrage manquantes	Mauvais montage	Remonter des goupilles de serrage
La pince s'ouvre/se ferme difficilement	Broche sale	Nettoyer la broche
	Broche courbée	Réviser la pince
	Pince usée	Retirer
	Pince sale	Nettoyer la pince

11. Garantie

pewag austria GmbH offre aux utilisateurs finaux une garantie de 5 ans sur ses pinces de levage. Cette garantie se limite à l'utilisateur final initial de l'outillage de levage, et elle est conditionnée par le fait que durant la totalité de la période de garantie, l'outillage est inspecté, contrôlé, et entretenu suivant les instructions du fabricant et du revendeur. La période de garantie est de 5 ans à compter de la date d'achat et elle est soumise aux conditions et modalités mentionnées dans le présent document.

12. Conditions et modalités

La garantie couvre uniquement les défauts dans l'outillage de levage qui sont la conséquence d'erreurs de fabrication et qui sont apparus durant une utilisation normale. La garantie ne couvre aucune usure des pièces telles que les pivots, segments dentés, ressorts tendeurs, etc. S'il est question d'un défaut durant cette période de garantie, l'outillage de levage est remplacé ou réparé, selon l'appréciation du fabricant. Aucune garantie n'est accordée aux pinces pour lesquelles des défauts sont apparus pour les raisons suivantes :

- Usure régulière
- Surcharge
- Utilisation abusive et/ou négligence
- Endommagements
- Non respect des procédures et des mesures
- Levage de matériaux différents de ceux indiqués sur la pince ou dans le mode d'emploi
- Adaptation/modification de la pince pewag
- Utilisation à mauvais escient de la pince, non respect de toutes les indications figurant dans le mode d'emploi concerné
- Lorsque l'entretien et/ou les révisions ne sont pas effectués par un revendeur pewag agréé

Le fabricant dégage toute responsabilité pour les dommages indirects ou dommages consécutifs de l'utilisation incorrecte des pinces de levage ainsi qu'à la violation de cette garantie.

13. Procédure d'inspection de sécurité

Toutes les inspections et les réparations doivent être enregistrées dans le calendrier d'inspection. Ceci s'applique non seulement à vos propres inspections, mais également aux inspections qui sont exécutées par votre revendeur pewag spécialisé. Lorsque l'assemblage est délivré pour l'entretien et l'inspection, vous devez toujours l'accompagner d'un livret d'entretien.

Défaut au niveau de la pince de levage

Lorsqu'une forme d'usure ou d'endommagement est constatée, vous devez prendre les mesures suivantes.

- Mettez la pince de levage hors service (notez la date de mise hors service de la pince de levage)
- Essayez de découvrir la cause du défaut, par exemple (voir liste complète 10. Ces cas de dommages ne sont pas couverts par la garantie ! Vous devez suivre cette procédure, afin de garantir votre sécurité ainsi que celle de vos collègues/votre personnel
- Délivrez votre pince de levage avec l'historique de l'entretien, auprès de votre réparateur pewag agréé.
- Lorsque la pince a été révisée/réparée par votre réparateur, vous pouvez l'utiliser à nouveau. Notez la date de cette intervention dans le tableau d'entretien

Calendrier d'inspection

Mois	4	8	12	16	20	24	28	32	36	40	44	48	52	56	60
Années	1			2			3			4			5		
Inspections de sécurité à exécuter par un inspecteur de sécurité interne	■	■		■	■		■	■		■	■		■	■	
Entretien par un réparateur pewag agréé			■						■						
Révision par un réparateur pewag agréé					■							■			

Gebruikershandleiding pewag veiligheids-schroef klemmen SVW/SVSW/SVSUW/BSW

Inhoudsopgave

1. Algemeen	19
2. Toegestane toepassingen	19
3. Gebruiksaanwijzing	20
4. Veiligheidsvoorschriften	20
5. Hijsen	21
6. Onderhoud	21
7. Demontage/montage	22
8. Revisie	22
9. Vernietiging	23
10. Checklist voor storingen en problemen	23
11. Garantie	23
12. Voorwaarden en Condities	23
13. Procedure Veiligheidsinspectie	24
14. Inspectietabel	24
Appendix - Demontage/Montage	25
- Belastingsdiagrammen veilig Werklast	26

1. Algemeen

Wij danken u voor uw keuze voor één van onze producten van hoogwaardige kwaliteit. pewag austria GmbH is een ISO 9001 gecertificeerde onderneming en staat door haar ruime ervaring garant voor optimale kwaliteit en veiligheid. pewag hijsklemmen zijn vervaardigd uit hoogwaardige staalsoorten en voldoen aan alle standaarden en productie-eisen, waaronder Europese norm: EN 13155, Australische norm: 4991, Amerikaanse norm: ASME B30.20-2010 en de Machineryrichtlijn 2006/42/EG.

2. Toegestane Toepassingen

SVW/SVSW/SVSUW

De hijsklemmen zijn speciaal ontworpen voor het hijsen en transporteren van stalen balken (T, UNP, INP, IPE, HE e.d.) en strippen. Toegestane gebruiksposities van de klemmen zijn:

- het hijsen en transporteren uit verticale positie;
- hijswerkzaamheden waarbij de hijsklem als hijspunt wordt gebruikt.

De hijsklemmen hebben een schroefdraadmechanisme dat bestaat uit een draadspindel en twee spindelmoeren. Dit mechanisme zorgt, na bediening van de spindel, voor een constante klemkracht van de bekken. De scharnierende klemhelften zorgen dat de klemkracht continu aanwezig is zodat klem niet spontaan los kan raken van de hijslast. Groot voordeel van deze klemmen is dat door het ontbreken van een segment en taats het te hijsen object vrij blijft van beschadigingen.

BSW

De BSW bulbschroefklemmen zijn speciaal ontworpen voor het maken van een tijdelijk hijspunt aan een bulbprofiel (HP-profiel volgens EN 10-204). De BSW bulbschroefklem wordt per stuk gebruikt, om een tijdelijk hijspunt aan een bulbprofiel te creëren. Het hijssoog kan t.o.v. loodrecht 45° links en 45° rechts belast worden en zijdelings 15°.

3. Gebruiksaanwijzing

Preventieve inspectie

Alvorens de klem te gebruiken dient het volgende in acht te worden genomen. Inspecteer het gebied waar het profiel ingeklemd wordt op slijtage en mogelijke defecten. Controleer het frame op beschadigingen, scheuren of vervorming. Dit zou kunnen wijzen op overbelasting. Controleer de draadspindel, deze moet makkelijk in en uit draaien. Gaat dit moeilijk, stug of zwaar, dan moet de klem voor inspectie uit bedrijf genomen worden. Controleer of de veilige werklust (WLL) en de bekopening geslagen in de klem overeenkomen met de te hijsen last. N.B. de veilige werklust is weergegeven per hijsklem!

Bevestig de hijsklem aan de hijsinstallatie, hetzij:

- direct aan de kraanhaak met een veiligheidssluiting;
- door middel van een harp of D-sluiting;
- door middel van een strop of ketting, eventueel in combinatie met een harp of D-sluiting.

Controleer of alle bevestigingsmiddelen goedgekeurd en van het juiste tonnage zijn. Let op dat bevestigingsschalen en -sluitingen van voldoende grootte zijn c.q. dat de klem vrij in de haak kan bewegen. Controleer ook het hijssoog op zichtbare slijtage en/of beschadigingen. Waar de klem wordt aangeslagen dient het hijsobject volledig vrij te zijn van verontreiniging zoals vet, overmatig vuil, walshuid en olie. Inspecteer, indien van toepassing, de klemblokken op slijtage en defecten. Let er op dat de klemblokken volledig vrij zijn van verontreiniging, droog en onbeschadigd. Controleer de klem c.q. frame op zichtbare schade en of hij soepel openen dicht gaat. Is dit niet het geval dan moet de klem voor inspectie uit bedrijf worden genomen. Controleer of de draadspindel vrij van vuil is en reinig deze zonnodig met een staalborstel. Is alles goed dan kan de klem gebruikt worden om te hijsen.

4. Veiligheidsvoorschriften

Denk altijd aan uw persoonlijke veiligheid en die van uw directe omstanders! Lees zorgvuldig onderstaande veiligheidsvoorschriften, alvorens gebruik te maken van uw nieuwe veiligheidshijsklem!

Voor uw eigen veiligheid en om aanspraak te kunnen maken op de productveiligheid is het vereist dat de klem minimaal een keer (1x) per jaar gecontroleerd, getest en indien nodig gereviseerd wordt door pewag austria GmbH of een ander erkend revisiebedrijf. Zie ook Hoofdstuk 8 – Revisie. Aan de klemmen mogen geen constructieve veranderingen (lassen, slijpen e.d.) plaatsvinden. Neem contact op met pewag austria GmbH voor meer informatie.

Voorkom levensgevaarlijke situaties

Voorkom levensgevaarlijke situaties door de volgende richtlijnen in acht te nemen:

- Werk nooit met een ongekeurde klem.
- Neem afstand bij het hijsen en ga nooit onder de last staan.
- Gebruik de klem niet als hij beschadigd is; laat de klem eerst repareren door pewag austria GmbH of een ander erkend revisiebedrijf. Bij twijfel: raadpleeg uw leverancier.
- Hijs nooit meer dan één last tegelijk.
- Hijs nooit lasten die zwaarder zijn dan de veilige werklust (WLL), zoals duidelijk aangegeven op de klem en het certificaat.
- Hijs geen lasten die dikker of dunner zijn dan de bekopening, zoals aangegeven op de klem en het certificaat.
- Hijs geen lasten waarvoor de klemmen niet zijn ontworpen.
- Zorg bij het gelijktijdig gebruik van meerdere hijsklemmen tegenover elkaar voor voldoende lange hijsstropen of kettingen zodat de toelaatbare hijs hoeken gerespecteerd worden.
- Pas bij het gelijktijdig gebruik van meerdere hijsklemmen naast elkaar een hijsbalk (doorgeschoorde evenaar) en voldoende lange hijsstropen of kettingen toe, zodat het hijssoog van de hijsklem nooit meer dan 15° zijdelings belast wordt.
- Plaats de klem niet op tapse of conische gedeelten van de te hijsen last.
- Plaats de bulbschroefklem niet op andere delen dan bulbprofielen (HP-profielen EN 10- 204).
- Maak de plaat – op de plaats waar de hijsklem wordt aangebracht – vrij van vet, olie, vuil, corrosie en verontreiniging.
- Zorg dat de klem(men) dusdanig geplaatst is (zijn) dat de last in balans is en blijft tijdens het hijsen.
- De klem is uitsluitend geschikt voor gebruik in normale atmosferische omstandigheden.

Waarschuwing

- Belast het hijssoog van de hijsklem of bulbschroefklem nooit meer dan 15° zijdelings.
- Een vrije val of het ongecontroleerd slingeren aan de kraanhaak waarbij voorwerpen geraakt worden kan schade aan de klem veroorzaken. Indien dit gebeurt, dient de klem v oor gebruik op goede werking gecontroleerd te worden.
- Hijsklemmen en bulbschroefklemmen zijn niet geschikt als permanente verbinding.

- De klem dient maandelijks preventief onderhouden te worden (Hoofdstuk 6 – Onderhoud).
- Breng geen constructieve wijzigingen aan op de klem (lassen, slijpen e.d.). Dergelijke wijzigingen kunnen de werking en de veiligheid nadelig beïnvloeden. Met eigenhandig aangebrachte wijzigingen vervallen alle vormen van garantie en productaansprakelijkheid.
- Maak om bovengenoemde reden ook alleen gebruik van originele pewag onderdelen.
- Het onoordeelkundig gebruik van de klem en/of het niet opvolgen van alle aanwijzingen en waarschuwingen in deze gebruiksaanwijzing betreffende het gebruik van dit product kan gevaar opleveren voor de gezondheid van de gebruiker en/of omstanders.
- De gebruikstemperatuur van beide hijsklemmen ligt tussen 100 °C (212 °F) en minus 40 °C (-40 °F). Voor andere toepassingstemperaturen raadpleeg uw dealer.

5. Hijsen

- Controleer of de veilige werklust (WLL) van de klem voldoende is voor de belasting die in de hijsituatie ontstaat.
- Bevestig de hijsklem aan de hijsinstallatie:
 - direct aan een kraanhaak met veiligheidssluiting,
 - door middel van een harp of D-sluiting,
 - door middel van een strop of ketting eventueel in combinatie met een harp of D-sluiting.
- Zorg ervoor dat alle bevestigingsmiddelen gekeurd en van het juiste tonnage zijn. Let op dat bevestigingsschalen en -sluitingen voldoende groot zijn, zodat de klem vrij in de haak kan bewegen.
- Controleer of de klem geen zichtbare schade heeft.
- Controleer met behulp van de hefboom of de klem soepel open en dicht gaat.

Gebruik van de SVW/SVSW/SVSUW klem

Open de klem door middel van de draadspindel. Plaats de bekken volledig over de te hijsen balk of strip en zorg dat de klem zodanig geplaatst wordt dat de last in balans is en blijft tijdens het hijsen. Sluit nu de klem door de draadspindel volledig (handvast) dicht te draaien. Begin rustig te hijsen en controleer daarbij of de klem niet verschuift. Gaat de klem verschuiven of blijft de last niet in balans neem bovenstaande dan nogmaals door. Blijft de klem desondanks verschuiven raadpleeg dan Hoofdstuk 6 – Onderhoud. Is de last naar de plaats van bestemming gehesen, zorg dan dat de last stabiel geplaatst is voordat de klem van de last wordt losgekoppeld.

Gebruik van de BSW klem

Open de klem door middel van de draadspindel. Plaats de klem volledig op het bulbprofiel, zodanig dat de bulb in de uitsparing van de klem komt en de vlakke kant van het bulbprofiel aan de spindelzijde zit. Sluit nu de klem door de draadspindel volledig (handvast) dicht te draaien. Bevestig het hijsmiddel aan het hijssoog en begin rustig te hijsen en controleer of de klem niet verschuift. Gaat de klem verschuiven of blijft de last niet in balans neem bovenstaande dan nogmaals door. Nadat de last op de plaats van bestemming is aangekomen laat de kraanhaak ver genoeg zakken, zodat de klem volledig onbelast is. Dat wil zeggen dat de hijsketting niet meer strak staat en het hijssoog van de klem volledig vrij kan bewegen. Neem het hijsmiddel uit het hijssoog terwijl het frame vastgehouden wordt. Door de draadspindel los te draaien kan de bulbschroefklem los gemaakt worden van de constructie.

6. Onderhoud

SVW/SVSW/SVSUW

Voor een optimale gebruiksviligheid dient de volledige klem minstens eenmaal per maand volledig gecontroleerd te worden op de algehele staat. Zie ook Hoofdstuk 7 – Demontage/Montage.

Gebruik de klem niet meer als:

- de klemhelften gescheurd of vervormd zijn, met name de bekken
- het hijssoog zichtbaar vervormd is
- de assen zichtbaar vervormd zijn
- de spanstiften ontbreken
- de draadspindel zichtbaar vervormd is
- de draadspindel vuil en/of beschadigd is
- de spindelmoeren te veel speling hebben
- de markering op de klem niet meer leesbaar is

Afhankelijk van de geconstateerde gebreken dient de hijsklem gedemonteerd en gereinigd te worden conform Hoofdstuk 7 – Demontage/Montage. Of laat de klem reviseren door pewag austria GmbH of een ander erkend revisiebedrijf.

BSW

Voor de BSW- bulbschroefklemmen geldt dat het een stuk veiligheids gereedschap is dat bij het gebruik schoon dient te zijn. Als de klem vuil en smerig is kan de klem het beste met dieselolie of petroleum schoongemaakt worden, daarna kan de klem gedroogd worden met perslucht. Eventueel kan de klem afgedroogd worden met een doek. Voor optimale levensduur en veiligheid verdient het aanbeveling de draaipunten na het reinigen en drogen in te spuiten met smeerolie. Let er op dat de klemvlakken schoon zijn. Het verdient aanbeveling de klem jaarlijks aan een nauwkeurige inspectie te onderwerpen door middel van demontage door een door pewag austria GmbH geautoriseerd revisiebedrijf. Op verzoek zijn onderhouds- en tolerantielijsten leverbaar. Indien het vermoeden bestaat dat de hijsklem overbelast is geweest, laat deze dan direct door pewag of een erkend revisiebedrijf controleren. Is inderdaad sprake van overbelasting, dan dient de klem onmiddellijk uit bedrijf te worden genomen voor inspectie en/of reparatie. Het is niet toegestaan onderdelen te richten, te repareren of met warmte te behandelen. De BSW-bulbschroefklemmen zijn vervaardigd uit hoogwaardige staalsoorten. Bij verwarming zou de veredelingsstructuur van het hoogwaardige staal teniet kunnen worden gedaan. Afhankelijk van de geconstateerde gebreken dient de hijsklem gedemonteerd en gereinigd te worden conform het volgende Hoofdstuk 7 – Demontage/Montage. Of laat de klem reviseren door pewag austria GmbH of een erkend revisiebedrijf.

7. Demontage/Montage

Belangrijk! Merk alvorens met de demontage te beginnen alle onderdelen dusdanig dat ze bij montage weer in de originele positie gemonteerd worden.

Demontage van de SVW/SVSW/SVSUW

De veiligheidshijsklem kan voor het reinigen en inspecteren op eenvoudige wijze als volgt gedemonteerd worden (zie constructiefoto op pagina 25):

- Open de klem volledig;
- Verwijder de spanstift (9) en de spindelkop (6);
- Verwijder de spanstiften (8) en de scharnieras (7);
- Verwijder het hijssoog (3) en de afstandsbussen (5);
- Draai beide klemhelften van de draadspindel af;
- Reinig alle onderdelen met behulp van een standaard ontvettingsmiddel;
- Vet de hijssoogas, draadspindel en spindelbussen in met lagervet.

Montage van de SVW/SVSW/SVSUW

Bij montage dient de klem als volgt gemonteerd te worden:

- Monteer alle onderdelen in omgekeerde volgorde;
- Let daarbij op dat beide spindelbussen over een gelijke lengte (!) ten opzichte van het midden op de draadspindel gedraaid zijn, alvorens de spindelkop te monteren;
- Plaats altijd nieuwe originele spanstiften;
- Gebruik bij vervanging altijd originele pewag onderdelen;
- Verwijder eventuele bramen met behulp van een vijl.

Bij montage dienen alle onderdelen in omgekeerde volgorde in elkaar gezet te worden. Plaats daarbij altijd nieuwe originele pewag onderdelen. Na montage dient de klem op een gecertificeerde testbank getrokken te worden.

Demontage van de BSW

- Verwijder spanstift (5) waarmee de hijssoogas (3) is geborgd, uit het frame (1).
- Verwijder de hijssoogas (3) en het hijssoog (4).
- Draai de schroefspindel (2) geheel uit het frame (1)

8. Revisie

Tenminste eenmaal (1x) per jaar, of als schade aan de klem dit noodzakelijk maakt, dient de veiligheidshijsklem gecontroleerd, getest en indien nodig gereviseerd te worden door pewag austria GmbH of een erkend revisiebedrijf.

9. Vernietiging

De veiligheidshijsklem en/of bulbschroefklem kan aan het einde van zijn levensduur als oud ijzer behandeld worden, mits de klem volledig onklaar wordt gemaakt.

10. Checklist voor storingen en Problemen

Storing/probleem	Mogelijke oorzaak	Handeling
Klem verschuift	Klem niet gesloten	Klem goed sluiten
	Draadspindel vuil	Reinig spindel
	Draadspindel versleten	Afkeur klem
	Bekken open gebogen	Afkeur klem
	Last vuil	Reinig last
Klem scharniert zwaar	Hijsoog overbelast	Afkeur klem
Huis krom	Klem overbelast	Afkeur klem
Hijsoog ovaal	Klem overbelast	Afkeur klem
Assen verbogen	Klem overbelast	Afkeur klem
Spanstiften ontbreken	Onjuiste montage	Monteer nieuwe spanstiften
Klemt opent/sluit zwaar	Draadspindel vuil	Reinig spindel
	Draadspindel krom	Reviseer klem
	Klem versleten	Afkeur klem
	Klem vervuild	Reinig klem

11. Garantie

pewag austria GmbH biedt de eindgebruikers 5 jaar lang garantie op zijn hijsklemmen. Deze garantie is beperkt tot de originele eindgebruiker van het hijsgereedschap en is onderhevig aan het feit dat het gereedschap gedurende de gehele garantie periode geïnspecteerd, gecontroleerd en onderhouden is volgens de instructies van producent en dealer. De garantie periode is 5 jaar vanaf de aankoop datum en is onderhevig aan de voorwaarden en maatregelen die hierin opgenomen zijn.

12. Voorwaarden en Condities

De garantie dekt alleen defecten in het hijsgereedschap die het gevolg zijn van fabricage fouten die ontstaan gedurende normaal gebruik. De garantie dekt geen slijtage aan onderdelen zoals taatsen, tandsegmenten, spanveren etc. Mocht er sprake zijn van een defect binnen deze garantie periode, wordt het hijsgereedschap vervangen of gerepareerd naar inzicht van de producent.

Er wordt geen garantie gegeven aan klemmen waarbij gebreken ontstaan door:

- Reguliere slijtage
 - Overbelasting
 - Foutief en/of onzorgvuldig gebruik
 - Beschadigingen
 - Het niet navolgen van procedures en maatregelen
 - Het hijsen van afwijkende materialen dan aangegeven op de klem of in de gebruikershandleiding
 - Het aanpassen/wijzigen van de pewag klem
 - Het onoordeelkundig gebruik van de klem en het niet opvolgen van alle aanwijzingen die in de betreffende gebruikershandleiding staan
 - Wanneer onderhoud en/of revisie beurten niet door een geautoriseerde pewag dealer zijn uitgevoerd
- De producent is niet aansprakelijk voor incidentele schade of schade voortvloeiend uit verkeerd gebruik van de hijsgereedschappen alsmede uit schending van deze garantie.

13. Procedure Veiligheidsinspectie

Alle inspecties en reparaties moeten opgenomen worden in het inspectieschema. Dit geldt niet alleen voor uw eigen inspecties maar ook voor inspecties die uitgevoerd worden door uw geautoriseerde pewag dealer. Wanneer de samenstelling ingeleverd wordt voor onderhoud en inspectie dient u altijd het onderhoudsrapport mee te leveren.

Defect aan de hijsklem

Wanneer er een vorm van slijtage of beschadiging wordt geconstateerd dient u de volgende maatregelen te nemen.

- Stel de hijsklem buiten gebruik (noteer de datum van het buiten bedrijf stellen van de hijsklem)
- Tracht de oorzaak van het defect te achterhalen, bijvoorbeeld (zie volledige lijst punt 10). Deze schadegevallen vallen niet onder de garantie! Om de veiligheid van u en uw collega's/personeel te garanderen dient u deze procedure op te volgen
- Lever uw hijsklem met het onderhoudsverleden bij uw geautoriseerde pewag reparateur.
- Als de klem gereviseerd/gerepareerd is door uw reparateur, kunt u de klem weer in gebruik nemen. Noteer hiervan de datum in de onderhoudstabel

14. Inspectietabel

Maanden	4	8	12	16	20	24	28	32	36	40	44	48	52	56	60
Jaren	1		2		3		4		5						
Veiligheidsinspectie door uw eigen inspecteur	■	■		■	■		■	■		■	■		■	■	
Onderhoud door een erkend pewag reparateur			■						■						
Revisie door een erkend pewag reparateur					■							■			

Demontage/Montage / Disassembling/Assembling / Démontage/Montage / Demontage/Montage

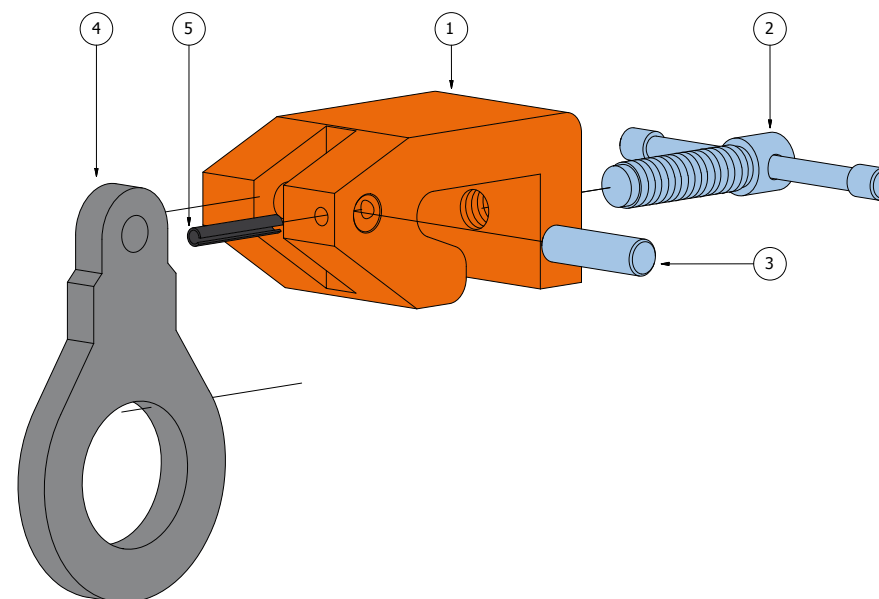
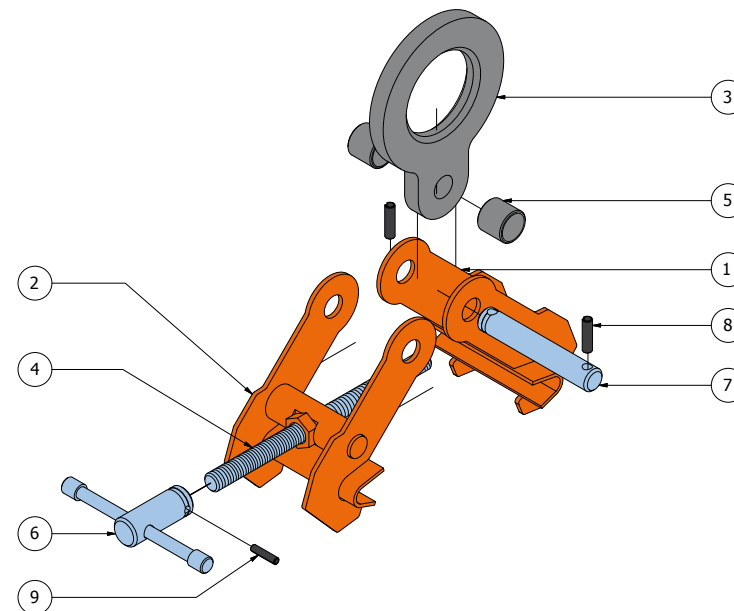

Lastaufnahmediagramm (Zulässig Winkel und Tragfähigkeitsreduktion) / Load Diagrams (Working load limits) / Diagrammes (Plan de charge) / Belastingsdiagrammen veilige Werklast

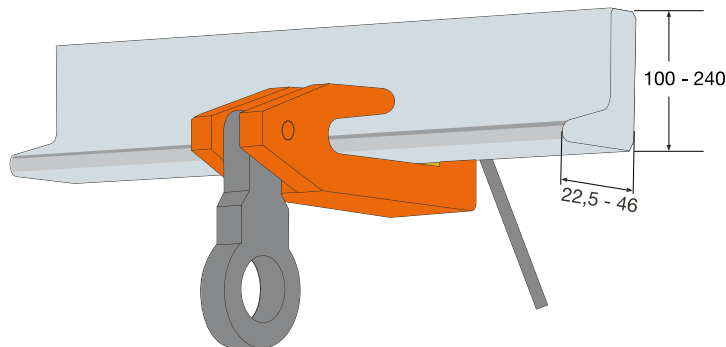
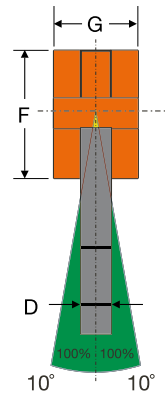
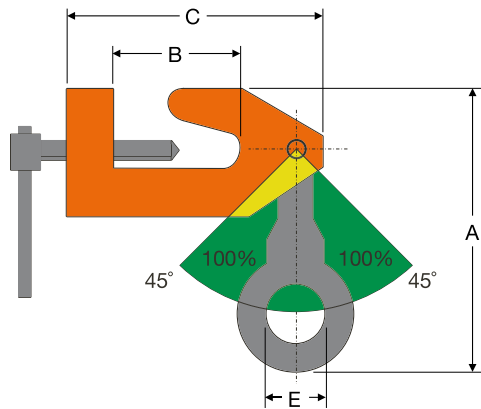
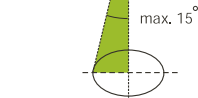
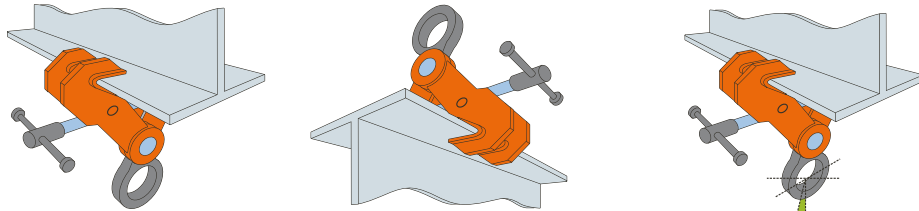

Konformitätserklärung

gemäß Anhang VII A der Maschinenrichtlinie 2006/42/EG 2010 für Lastaufnahmemittel:
Bevollmächtigter für techn. Unterlagen gemäß Anhang VII Teil A:
 DI Bernhard Oswald; Gaslaternenweg 4; A-8041 Graz

Wir erklären in alleiniger Verantwortung, dass die Produkte für welche diese Betriebsanleitung gilt, die Bestimmungen der Richtlinie 2006/42/EG erfüllen.

Folgende Norm(en) wurden angewendet: EN 13155

Bei jeder nicht von pewag bewilligten Änderung des Produktes verliert diese Erklärung ihre Gültigkeit. Voraussetzung für die Inbetriebnahme ist, dass die Betriebsanleitung gelesen und verstanden wurde.

Declaration of conformity

Pursuant to Appendix II A of Machinery Directive 2006/42/EC for lifting tackle:
Authorised representative for technical documents pursuant to Appendix VII, part A:
 DI Bernhard Oswald; Gaslaternenweg 4; A-8041 Graz

We hereby declare with full responsibility, that the products to which these operating instructions apply satisfy the provisions of Directive 2006/42/EC. Any alteration of the product not authorised by pewag shall invalidate this declaration.
The following standards were applied: EN 13155

Prerequisite for putting this product into service is that the operating instructions have been read and understood.

Déclaration de conformité

En conformité avec l'annexe II A de la directive « Machines » 2006/42/CE pour élingues:
Personne autorisée à constituer le dossier technique suivant l'annexe VII partie A:
 DI Bernhard Oswald; Gaslaternenweg 4; A-8041 Graz

Nous déclarons sous notre seule responsabilité que les produits auxquels la présente notice de service s'applique, répondent aux exigences de la Directive 2006/42/CE. Toute modification du produit non approuvée par pewag entraîne la cessation de la validité de la présente déclaration.

Les normes suivantes ont été utilisées: EN 13155

La condition préalable à la mise en service est l'étude et la compréhension de la notice de service.

Verklaring van overeenstemming

Conform bijlage II A van de machinerichtlijn 2006/42/EG voor aanslagmiddelen:
Gemachtigde voor techn. documentatie conform bijlage VII deel A:
 DI Bernhard Oswald; Gaslaternenweg 4; A-8041 Graz

Wij verklaren onder uitsluitende verantwoordelijkheid dat de producten waarvoor dit bedrijfsvoorschrift geldt, voldoen aan de bepalingen in richtlijn 2006/42/EG. Bij elke niet door pewag goedgekeurde wijziging verliest deze verklaring zijn geldigheid.

De volgende normen zijn gebruikt: EN 13155

Voorwaarde voor de inbedrijfname is, dat het bedrijfsvoorschrift is gelezen en begrepen.

Graz, 2014-06-02

pewag austria GmbH

ppa. Stefan Duller

pewag austria GmbH
A-8041 Graz, Gaslaternenweg 4
Phone: +43 316 6070-0
Fax: +43 316 6070-100
saleinfo@pewag.com
www.pewag.com

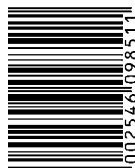

DS/14/00023 